

СВЕТСИГНАЛЬНАЯ АРМАТУРА AD-30DS

ОБЩИЕ СВЕДЕНИЯ

Светосигнальная арматура серии AD-30DS предназначена для индикации (сигнализации) состояния электрических цепей и рабочего состояния электрического оборудования. Применяется на объектах энергоснабжения и в электрощитовом оборудовании. Светосигнальная арматура AD-30DS выпускается на напряжение 24В переменного и постоянного тока и 220В переменного тока.

Цвет свечения красный, желтый, зеленый, синий, белый.



УСТРОЙСТВО И РАБОТА

Корпус светосигнальной арматуры выполнен из термостойкой и механически прочной не поддерживающей горение пластмассы. В корпусе арматуры установлена светодиодная матрица (точечные светодиоды), что обеспечивает более мощный световой поток по сравнению с неоновой лампой, а также элементы схемы её питания. Матрица закрыта колпачком (светофильтром) соответствующего цвета.

ТЕХНИЧЕСКИЕ ХАРАКТЕРИСТИКИ

Номинальное рабочее напряжение, В	24, 220
Яркость cd/m ²	>60
Наработка на отказ, часов	>40000
Степень защиты индикатора	IP40
Диаметр монтажного отверстия, мм	30
Диапазон рабочих температур	-10°C + 40°C
Ток потребления, mA, не более	30
Цвет свечения	красный, желтый, зеленый, синий, белый
Способ подключения проводов	ВИНТОМ

ГАБАРИТНЫЕ И УСТАНОВОЧНЫЕ РАЗМЕРЫ



СХЕМА ПОДКЛЮЧЕНИЯ



Подключение к цепи 24В переменного и постоянного тока

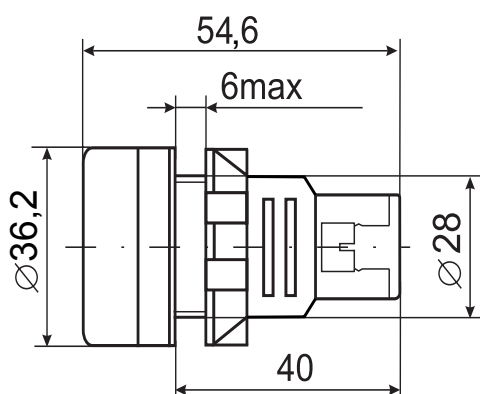
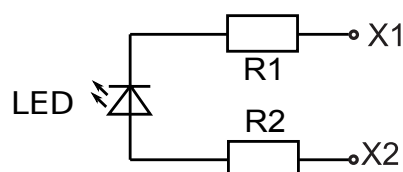
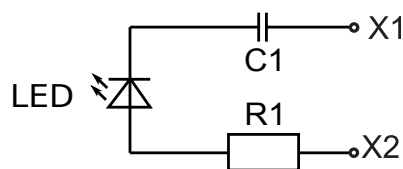

Подключение к цепи 220В переменного тока